



AUTO-PARTNER



AUTORAK



AUTO-ZATOKA



BHMD



EDPOL



INTER PARTS



MOTOROL



RODON



TOMALA



OPOLTRANS

TEMAT NUMERU:

Szczegóły na str. 9

Organizacja pracy

w serwisie

PRACA Z TABLICĄ PLANISTYCZNĄ



PROMUJEMY WARSZTAT

str. 11



Podpowiadamy jak skutecznie promować warsztat za pomocą akcji namiotowej i promocyjnych przeglądów dla potencjalnych klientów.

WITAMY W SIECI

Szczegóły na str. 15-19



DREŹEK S.C.



MOTO-CAR



BEST ACM



AUTO CENTRUM FURTAK



AUTO-GRADECKI



Zapraszamy!

Kolejny, jesienny numer Kuriera jest najlepszym dowodem na to, że nasza sieć tętni życiem także w okresie wakacyjnym. Powiększyła się liczba członków Groupauto International - na stronie obok zamieściliśmy zupełnie nowe mapki. O tym co wydarzyło się u naszych partnerów piszemy w dziale aktualności. Na ostatnich stronach prezentujemy kolejne Eurowarsztaty. Nie zabrakło także szkoleń, które tradycyjnie są tematem numeru. Tym razem kilka słów o organizacji pracy w warsztacie i o promocyjnych akcjach namiotowych.

redakcja



Our Precision, Your Advantage

JUBILEUSZ KYB

Podczas targów Automechanika 2014, które odbyły się w dniach 16-20.09.2014r. KYB Europe świętowała 25-lecie istnienia na europejskim rynku części zamiennych. Automechanika to jedno z najważniejszych wydarzeń motoryzacyjnych, przyciągające tysiące zwiedzających. Daje możliwość zaprezentowania naszej oferty produktowej dotychczasowym oraz potencjalnym klientom.

POMPY DENSO



DENSO rozszerzyło ofertę skierowaną do klientów rynku wtórnego o dwie nowe pompy paliwa, które mają zastosowanie w pojazdach Toyota Prius i Toyota Land Cruiser. Po rozszerzeniu, program pomp paliwa DENSO dla rynku wtórnego składa się z 9 numerów katalogowych, które mają ponad 230 zastosowań. Pompy paliwa DENSO spełniają restrykcyjne normy jakości części OE.



EDPOL

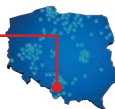

Impreza EDPOL Rajd kobiet w Częstochowie



Załoga EDPOL-u w składzie Mariola Gostawska (kierowca) oraz Bellinda Majewska (pilot) na 30 załóg zajęła 8. miejsce.



BHMD



BHMD na Auto Expo

Jeszcze bliżej Klienta

W dniach 11-13 września 2014 roku firma BHMD wzięła udział w targach branżowych Auto Expo Parts, Tires & Service organizowanych w Centrum Targowo-Kongresowym MT Polska przy ul. Marsa 56 c w Warszawie. To trwająca trzy dni międzynarodowa impreza wystawiennicza poświęcona w całości motoryzacji. Podczas jej trwania uczestnicy poznają najnowsze trendy światowego przemysłu motoryzacyjnego. Tym razem główny nacisk położono na części zamienne oraz bezpieczeństwo na drodze.

Targo Auto Expo to dla firmy BHMD dodatkowa możliwość bezpośrednich spotkań i rozmów z klientami zarówno branżowymi jak i detalicznymi. W czasie targów BHMD przed-

Firma Edpol co roku sponsoruje imprezy motoryzacyjne organizowane na terenie Częstochowy. W tym roku ostatni weekend wakacji był kumulacją tego rodzaju przedsięwzięć. Zorganizowano XXIX Częstochowski Rajd Pojazdów Zabytkowych (XIII Runda Mistrzostw Polski Pojazdów Zabytkowych), Festyn Motoryzacyjny (IV Edycja „Razem Bezpiecznie”, wyścigi ¼ mili i pokazy driftu) oraz Wyścig Samochodowy o Puchar Prezydenta Miasta Częstochowy „Sprint 2014”, który odbył się na Torze Wyrazów.

Edpol nie tylko wspiera imprezy motoryzacyjne, ale także bierze w nich czynny udział. Załoga EDPOL-u pojawiła się na starcie przygotowanego przez Automobilklub Częstochowski Rajdu Kobiet, który został zorganizowany z okazji 8 marca. Załoga kobieca w składzie Mariola Gostawska (kierowca) oraz Bellinda Majewska (pilot) na 30 załóg zajęła 8. miejsce.

Po sezonie urlopowym firma zaplanowała dla swoich klientów szereg promocji z atrakcyjnymi nagrodami wspiera także ogólnopolskie promocje takie jak: Bosch „Sezonowe Wzmocnienie” to już kolejna edycja oraz Centra EXIDE „Złoto dla zuchwałych”.



stawiało także koncepcję zrzeszającą warsztaty niezależne w międzynarodową sieć Eurowarsztatów, oraz korzyści z przynależności do sieci Eurowarsztatów i warunki jakie warsztaty powinny spełnić, żeby do sieci się przyłączyć. Partnerami BHMD podczas targów były firmy ATE, Delphi, Denso, Jenox, Kavo, OSRAM i Wolf.

Serdecznie dziękujemy wszystkim, którzy odwiedzili targi i ekspozycję BHMD.



INTER PARTS



INTER PARTS poszerza ofertę PROCARO, PROFLEX, KRAFTEX

Pierwsze półrocze bieżącego roku firma Inter Parts wykonała na powiększenie swojej oferty produktowej. Dzięki nawiązaniu współpracy z kolejnymi dostawcami, wprowadzeniu na rynek kolejnych marek własnych (przeguby PROCARO, sprzężyny PROFLEX, sprzęgła KRAFTEX) oraz poszerzeniu oferty części i akcesoriów motocyklowych, oferta dystrybutora zyskała niemal tysiąc nowych referencji.

Zgodnie z prowadzoną polityką handlową, członek Groupauto Polska przygotował dla swoich klientów wiele atrakcyjnych promocji produktowych. W lipcu zakończyła się VII edycja multipromocji dla klientów hurtowych „Wild Wild Parts”, w której wydano blisko pół miliona nagród. Ponadto 30 szczęśliwców wzięło udział w Grand Prix Węgier, zawodach cyklu F1. Dystrybutor zapowiada, że w ostatnim kwar-

tale roku nie zabraknie kolejnych promocji, w szczególności ukierunkowanych na produkty sezonowe, w tym akumulatory VOLTARO. Tymczasem w programie lojalnościowym Inter Premium udostępnionym klientom warsztatowym i detalistom firma zarejestrowała już blisko 6000 uczestników. Dzięki poszerzeniu katalogu nagród program zyskuje na popularności, o czym świadczy ponad 400 wydanych upominków w pierwszej połowie bieżącego roku.

Inter Parts nieustannie współpracuje z dostawcami w zakresie spotkań edukacyjnych, czego efektem jest ponad 50 szkoleń produktowo-technicznych zaplanowanych na ten rok. Efektem wspólnych działań Grupauto Polska i Inter Parts jest cykl zajęć praktycznych dla warsztatów należących do sieci Eurowarsztat, odbywających się w Stawogrodzie.

KYB PARTNEREM BAJA POLAND 2014

KYB został po raz drugi partnerem Baja Poland – największej imprezy w rajdach terenowych w naszym kraju, która tradycyjnie jest rozgrywana w ostatni weekend sierpnia.

Rajd z bazą w Szczecinie odbył się już po raz szósty, a po raz trzeci jest także rundą Pucharu Świata FIA w Rajdach Terenowych. W tym roku na wymagających trasach w okolicach Dobrej i Drawsko Pomorskiego po raz pierwszy walczyli także motocykliści i kierowcy quadów rywalizujący w Pucharze Świata FIM w Rajdach Baja. Kalendarz Pucharu Świata FIA w Rajdach Terenowych składa się w tym roku z 10 rund i Baja Poland figuruje w nim pod numerem 8. W przypadku motocyklowego Pucharu FIM rajd stanowi z kolei czwartą z sześciu rund.

Krzysztof Hołowczyc (Mini All4Racing) odniósł czwarte zwycięstwo w Baja Poland. Hołowczyc i jego nowy pilot Xavier Panseri wygrali trzy z czterech odcinków specjalnych rajdu. Drugie miejsce wywalczyli Adam Malysz i Rafał Marton (Toyota Hilux Overdrive), a trzecie Martin Kaczmarski i Tapio Suominen (Mini All4Racing). Ostatni odcinek tj. drugi przejazd próby Dobra (niespełna 73 km) został odwołany z powodu niebezpiecznych warunków spowodowanych obfitymi opadami deszczu. Zawodów nie ukończyli m.in. Władimir Wasiliew (Mini All4Racing) oraz Nasser Al-Attiyah (Toyota Hilux Overdrive) zajmujący dwa pierwsze miejsca w klasyfikacji Pucharu Świata FIA.

Tegoroczna edycja Baja Poland była ósmą rundą Pucharu Świata FIA w Rajdach Terenowych oraz czwartą odsłoną Pucharu Świata FIM. Pierwotnie zawody miały się składać z pięciu odcinków specjalnych o łącznej długości ponad 530 km. Ostatecznie nie udało się rozegrać finałowej próby zlokalizowanej w Gminie Dobra.



KYB i TLC rozpoczynają przygotowania do Rajdu Dakar 2015

KYB Corporation po raz drugi będzie sponsorem Teamu Land Cruiser (Toyota Auto Body) oraz zapewni wsparcie techniczne dla zespołu Toyota Auto Body, który wystartuje w przyszłorocznym rajdzie Dakar.

Inżynierowie KYB ściśle współpracują z Teamem Toyoty Auto Body przy testach amortyzatorów i samochodu w ekstremalnych warunkach.

Aby zobaczyć testy pojazdu na pustyni w Maroku zapraszamy do odwiedzenia kanału KYB na YouTube: [youtube.com / KYBEurope](http://youtube.com/KYBEurope)

KALENDARZ PUCHARU ŚWIATA FIA W RAJDACH TERENOWYCH

- 14/02 – 16/02 Baja Russia
- 13/03 – 16/03 Baja Italy
- 06/04 – 10/04 Abu Dhabi Desert Challenge
- 20/04 – 25/04 Sealine Cross-Country Rally Qatar
- 18/05 – 25/05 Pharaons Rally Egypt
- 18/07 – 20/07 Baja España Aragón
- 14/08 – 17/08 Hungarian Baja
- 28/08 – 31/08 Baja Poland
- 03/10 – 09/10 Rally Morocco
- 30/10 – 02/11 Baja Portugal

KALENDARZ PUCHARU ŚWIATA FIM W RAJDACH BAJA

- 14/03 – 16/03 Baja Italy
- 18/07 – 20/07 Baja España Aragón
- 14/08 – 17/08 Hungarian Baja
- 28/08 – 31/08 Baja Poland
- 12/09 – 13/09 Baja TT de Idanha-a-Nova (Portugalia)
- 03/10 – 05/10 Baja Morocco



KYB

PARTNEREM:

28 - 31.08.2014

PUCHAR ŚWIATA FIA
W RAJDACH TERENOWYCH
PUCHAR ŚWIATA FIM W RAJDACH BAJA



KYB

ORYGINALNA JAKOŚĆ SZEROKA OFERTA DO SAMOCHODÓW OFF ROAD

www.kyb-europe.com

MOTOROL

MOTOROL

Szkoli i zapewnia emocje!

W firmie MOTOROL okres letni upłynął pod znakiem szkoleń. Szczególnie dużym zainteresowaniem cieszyły się szkolenia techniczne. Klienci wzbogacili swoją wiedzę z zakresu układów klimatyzacji samochodowej DENSO, diagnostyki i naprawy nowoczesnych układów hamulcowych Bosch, czy też elementów zawieszenia KYB.

Zorganizowane zostało również spotkanie z klientami mające na celu przed-

stawienie aktualnej oferty akumulatorów Bosch oraz produktów Monroe. Spotkanie zostało uwieńczone wspólnym wyjściem na mecz i kibicowaniem Polskiej Reprezentacji piłki siatkowej w XII Memoriale Huberta Wagnera organizowanym w Kraków Arena. Ponadto na bieżąco przeprowadzane są liczne akcje promocyjne, w tym długoterminowa promocja narciarska, która rozpoczęła się w dniu 1 lipca br. Szczegóły wszystkich akcji promocyjnych dostępne są na www.motorol.pl oraz w katalogu on-line.



Kibicowaliśmy Polskiej Reprezentacji piłki siatkowej w XII Memoriale Huberta Wagnera organizowanym w Kraków Arena.

NTN i Airbus



Silniki najnowszej generacji Airbusa A350 XWB Rolls Royce są wyposażone w łożyska produkowane przez firmę NTN. Samolot pojawi się na rynku jeszcze w 2014 roku.

Airbus A350 to seria szerokokadłubowych samolotów pasażerskich, średniej wielkości, dalekiego zasięgu, które aktualnie znajdują się w fazie projektowej. Wybór NTN Corp. jako poddostawcy łożysk świadczy o najwyższej jakości produktów NTN.

RODON

Nowe filie firmy RODON

Zapraszamy do nowego obiektu w Kościanie. Nowe linie produktowe czekają!



Nowa filia firmy Rodon w Kościanie. Nowy obiekt mieści się w centrum miasta przy ulicy Ciszaka 6.

Z początkiem lipca 2014 roku firma Rodon uruchomiła filię w Kościanie. Nowy obiekt mieści się w centrum miasta przy ulicy Ciszaka 6. Oddział zapewni swoim klientom fachową obsługę, codzienne dostawy towaru, szeroki asortyment: części samochodowych, olejów, środków smarnych, narzędzi, wyposażenia warsztatowego, akcesoriów i chemii motoryzacyjnej. Hurtownia Rodon wprowadziła do oferty nowości w postaci belgijskiego oleju Wolf oraz nowe linie produktowe marki Valeo; są to sprzęgiełka alternatora oraz wycieraczkę serii Valeo First. Sukcesywnie poszerzana jest oferta części układu wydechowego takich jak tłumiki oraz elementy montażowe.

Bloodhound



Firma Castrol, została partnerem projektu Bloodhound, którego celem jest zbudowanie pojazdu zdolnego do ustanowienia nowego rekordu prędkości na lądzie. Dzięki pomocy inżynierów Castrol, którzy dobrać odpowiedni olej i pozostałe płyny, naddźwiękowy Bloodhound ma przełknąć barierę 1000 mil na godzinę. W nowym pojeździe, z silnikiem o mocy 135 000 KM(!) zostanie wykorzystana szeroka gama najlepszych produktów Castrol, m.in. najwytrzymalszy olej EDGE, używany w motorsportcie, płyn hamulcowy React SRF i inne płyny, używane m.in. przez NASA.

AUTORAK

AUTORAK: turbooferta

Turbosprężarki Garrett, Mitsubishi i Borg Warner

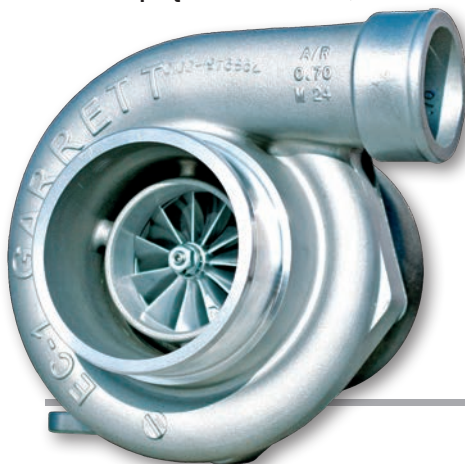

Oryginalne turbosprężarki czołowych producentów: Garrett, Mitsubishi oraz Borg Warner poszerzyły asortyment oferowany przez AUTORAK.

Firma specjalizująca się w układach zasilania, głównie silników DIESLA, postanowiła rozbudować swoją ofertę o komponenty nowe jak również po fabrycznej regeneracji.



Ofertę tworzą turbosprężarki nowe, a także te po fabrycznej regeneracji.

W ofercie dostępne są również oryginalne części zamienne i zestawy naprawcze. Rozszerzenie oferty o dziedzinę nierozdzielnie związaną z silnikami wysokoprężnymi ma na celu kompleksowe zaopatrzenie serwisów specjalizujących się w diagnostyce i naprawie systemów paliwowych.

NOWE CZUJNIKI

Na tegorocznych targach Automechanika firma NGK Spark Plug Europe zaprezentował swój nowy asortyment czujników, który składa się w całości z produktów dostępnych do tej pory tylko na wyposażeniu oryginalnym producentów samochodów. Podczas tych wiodących w Europie targów motoryzacyjnych ekspert w dziedzinie zaplonu poinformował także o znacznym rozszerzeniu swojego portfolio produktów.





DENSO

Sprawdź nas

- Wytrzymałe, odporne na korozję
- Unikalna, hybrydowa konstrukcja
- Cicha praca, wycieranie bez smug

Niektóre części zwiększają wydajność, inne podnoszą bezpieczeństwo samochodu - oba te aspekty są dla DENSO równie ważne. Nic dziwnego, że w dziewięciu na każde dziesięć samochodów znajdują się oryginalne części DENSO. Na przykład nasze wycieraczki samochodowe, które znacząco zwiększają pole widzenia kierowcy. Wydajna konstrukcja sprawia, że wycieraczki nie pozostawiają smug ani plam. Zaufali nam najwięksi producenci aut, więc dlaczego i Ty nie miałbyś spróbować?



Poznaj nowych koordynatorów sieci Eurowarsztat!

Dynamiczny rozwój sieci Eurowarsztat nie byłby możliwy bez zespołu koordynatorów. Oto specjaliści, którzy dołączyli do nas ostatnim czasie.



KOORDYNATOR SIECI EUROWARSZTAT

Maciej Wiącek

maciej@eurowarsztat.pl, tel 600 058 525

Pracę w motoryzacji rozpoczął w 2004r. Ścieżkę zawodową związał z serwisem oraz Zarządzaniem Firmowymi Flotami. Karierę zawodową rozpoczynał od stanowiska Doradcy Serwisowego w ASD. Stopniową awansując na Kierownika Serwisu, Kierownika Posprzedaży i Dyrektora Zarządzającego Autoryzowanym Dealerstwem. Posiada też doświadczenie w zarządzaniu flotą. Od 2013 roku zatrudniony w GroupAuto Polska.

Jest odpowiedzialny za rozwój i wsparcie sieci na terenie województw zachodniopomorskiego, lubuskiego, wielkopolskiego, łódzkiego, śląskiego, dolnośląskiego i opolskiego.



HENGST I DAIMLER



Firma Hengst Automotive została uhonorowana przez koncern Daimler AG tytułem „Dostawca Roku 2013” (Daimler Supplier Award 2013). W roku 1961 HENGST po raz pierwszy został dostawcą filtrów bezpośrednio na linię produkcyjną do silników Mercedes Benz. Od tego czasu minęło już ponad 50 lat, które zaowocowały zacieśnieniem i poszerzeniem współpracy między obiema firmami.

LEDiving LG

W ofercie OSRAM pojawiły się nowe światła do jazdy dziennej – LEDiving LG. Zastąpiły one poprzednią wersję światła tego typu – Light@Day. LEDiving LG to wykonane w nowoczesnej technologii Lightguide światła, charakteryzujące się jednolitą linią świetlną z niewidocznymi pojedynczymi punktami. Jest to najważniejsza cecha odróżniająca je od większości produktów dostępnych na rynku



KOORDYNATOR SIECI EUROWARSZTAT

Karol Olejniczak

karol.olejniczak@rodon.pl, tel 661 538 307

Pracę w motoryzacji rozpoczął w 1995r. Przez 16 lat związany z marką Opel. Doświadczenie zdobywane podczas pracy na kolejnych stanowiskach przyczyniły się do awansów od magazyniera przez kierownika działu obsługi posprzedażnej do dyrektora handlowego odpowiedzialnego za całość funkcjonowania firmy. Od 2011 zatrudniony w firmie Rodon jako Szef Sprzedaży Bezpośredniej. **Początek roku 2014 to czas objęcia obowiązków Regionalnego Koordynatora sieci Eurowarsztat w Rodonie.**



KOORDYNATOR SIECI EUROWARSZTAT

Krzysztof Dobraszkiwicz

krzysztof@eurowarsztat.pl, tel 668 426 052

Absolwent Politechniki Warszawskiej. Z branżą motoryzacyjną związany od 2009r. Doświadczenie zawodowe zdobywał w dziale serwisu floty samochodowej oraz na praktykach podczas studiów, m.in. w serwisie ciężarowym, u producenta nacze, firmy transportowej.

Dołączył do Groupauto Polska w maju 2014 na stanowisko z-ca Koordynatora Krajowego. **Działa na terenie województw: kujawsko-pomorskiego, łódzkiego, małopolskiego, mazowieckiego, podlaskiego, pomorskiego, śląskiego, świętokrzyskiego, warmińsko-mazurskiego.**



WYSPRZĘGLIKI FTE

Systemy hydraulicznego uruchamiania sprzęgła, to jeden z najbardziej dynamicznie rozwijających się sektorów aftermarketu. Firma FTE wychodzi temu naprzeciw. Asortyment FTE obejmuje pełne pokrycie wszystkich europejskich modeli pojazdów, a wkrótce również pokrycie większości modeli pojazdów azjatyckich. Warto w tym miejscu zaznaczyć, że FTE jest potentatem nie tylko na rynku wtórnym. FTE należy do głównych poddostawców OE i ma swój olbrzymi wkład we wdrażanie najnowszych rozwiązań technicznych w tej branży.

FTE
automotive



Koordynatorzy sieci Eurowarsztat zapewniają wsparcie wszystkim zrzeszonym serwisom. Organizują szkolenia techniczne, pomagają w przeprowadzaniu akcji promocyjnych, dbają o jednolitą wizualizację całej sieci, nad którą czuwa koordynator krajowy – Zbigniew Lewandowski. Przeprowadziliśmy z nim obszerny wywiad, który możecie przeczytać na str. 13.

Zestawy rozrządu NTN-SNR **POSTAW NA JAKOŚĆ**

Jednym z podstawowych warunków poprawnej pracy czterosuwowego silnika spalinowego jest to, aby zawory ssące i wydechowe otwierały się przy ściśle określonym położeniu tłoka. Musi więc istnieć sztywne połączenie kinematyczne między wałem korbowym, a wałkiem rozrządu otwierającym te zawory. W starszych konstrukcjach silników wałek rozrządu umieszczony był w kadłubie i do jego napędu wykorzystywano koła zębate lub krótki łańcuch (lub sporadycznie pasek zębaty). Pojawienie się rozwiązania z wałkiem rozrządu w głowicy znacznie zwiększyło jego odległość od wału korbowego. Z tego względu zrezygnowano z kół zębatych i do czasów obecnych w użyciu pozostały tylko napędy łańcuchowe i paskowe.

Między wałem korbowym a wałkiem rozrządu musi istnieć synchronizacja. Jej przerwanie prowadzi do unieruchomienia silnika. Współczesne silniki są tak skonstruowane, że zerwanie napędu wałka rozrządu prowadzi do uderzenia tłoków w zawory. Zależnie od budowy silnika skutkuje to mniej lub bardziej poważnymi uszkodzeniami (pogięcie zaworów, uszkodzenie głowicy, tłoków, wałka rozrządu). Możliwość zerwania się paska powoduje, że wielu użytkowników uważa je za stosunkowo awaryjny sposób napędu wałka rozrządu. W powszechnej opinii łańcuchy uchodzą za bardziej „pewne” rozwiązanie niż paski zębate. Jednak pojawiające się we współczesnych konstrukcjach problemy z trwałością łańcuchów rozrządu dowodzą, że pasek wcale nie jest gorszym rozwiązaniem.

Aby zminimalizować ryzyko awarii paska rozrządu wystarczy stosować się do następujących zasad:

1. Przestrzegać założonych przez producenta pojazdu interwałów między wymianami.
2. Stosować części o sprawdzonej jakości.
3. Wykonywać naprawy zgodnie z technologią producenta.
4. Dokonywać okresowych przeglądów napędu rozrządu i natychmiast reagować na pojawiające się nieprawidłowości.
5. Stosować się do zakazu uruchamiania pojazdu na holu, unikać gwałtownych redukcji biegów.

Producenci silników określają ściśle żywotność rozrządu. Najczęściej jest to przebieg ok. 120 tys. km lub czas użytkowania np. 8 lat. Jeśli dowolna z tych wielkości zostanie przekroczona, to należy dokonać wymiany, nawet jeśli wszystko pracuje poprawnie.

Zgodnie z zaleceniami producentów samochodów i firm dostarczających elementy napędu rozrządu wymiana powinna obejmować pasek i elementy z nim współpracujące. Najczęściej spotykanymi elementami współpracującymi są napinacz, rolka prowadząca, pompa cieczy chłodzącej. Pompę cieczy należy wymieniać w tych konstrukcjach, w których napędzana jest paskiem rozrządu. Nie należy dokonywać oszczędnościowych napraw polegających na pozostawieniu pompy cieczy, czy

Kompletne zestawy rozrządu NTN-SNR zapakowane są w estetyczne pudełko, w którym poza częściami znajduje się też naklejka do zapisania przebiegu w dniu montażu. Oferta NTN-SNR obejmuje obecnie ok. 400 referencji takich zestawów o jakości OE.

Numery zestawów zawierających pompę zaczynają się od liter KDP, natomiast tych bez pompy od KD.



rolek. Trwałość tych elementów jest bowiem zbliżona do trwałości paska i istnieje wysokie prawdopodobieństwo, że ulegną uszkodzeniu niedługo po wymianie paska. W najlepszym przypadku trzeba będzie dokonać ponownej wymiany, a w najgorszym silnik ulegnie poważnej awarii (np. zerwanie paska w wyniku zatarcia łożyska rolki lub pompy).

Aby ułatwić wykonanie czynności obsługowych producenci części zamiennych sprzedają tzw. zestawy rozrządu. Zestawy takie oferuje także firma NTN-SNR. Kojarzona jest ona przede wszystkim jako wiodący producent łożysk – zarówno na pierwszy montaż, jak i na aftermarket. A przecież o trwałości rolek, napinaczy czy pomp cieczy decyduje przede wszystkim jakość zamontowanych w nich łożysk. Najwyższą jakość pasków rozrządu NTN-SNR gwarantuje dzięki współpracy z czołowym producentem OE, firmą Dayco, której technologia została doceniona i jest wykorzystywana przez zdecydowaną większość czołowych producentów samochodów. W paskach typu HT firma ta stosuje powłokę wykonaną z PTFE. Daje to zwiększoną odporność na zużycie powstające w miejscu zazębiania się paska z kołami zębatymi. Paski tego typu łatwo poznać po charakterystycznym białym kolorze powierzchni zębatej. Połączenie doświadczenia w dziedzinie produkcji łożysk NTN-SNR i pasków Dayco daje gwarancję najwyższej jakości i niezawodności.

Decydując się na kompletny zestaw rozrządu oszczędzamy czas już na etapie doboru potrzebnych części.

Zamiast żmudnego wyszukiwania poszczególnych elementów mamy tylko jeden numer katalogowy kompletnego zestawu. Mniejsze jest też prawdopodobieństwo popełnienia pomyłki w doborze części.

Kupując zestaw mamy też pewność, że znajdując się w nim wszystkie potrzebne elementy. Poza paskiem, napinaczem, rolkami czy pompą cieczy mogą to być różnego rodzaju elementy złączne, koła pasowe z tłumikiem drgań, zaślepki itp. Takie nietypowe części mogą być trudne do znalezienia jako pojedyncze referencje.

Bardzo ważnym argumentem przemawiającym za kompletnymi zestawami jest kwestia gwarancji. Montując części pochodzące od kilku producentów mamy kilku gwarantów. W razie problemów każda z firm może wymagać udowodnienia, że pozostałe elementy też zostały wymienione. Jeśli natomiast zakupiony i zamontowany został kompletny zestaw, to w razie reklamacji gwarant ma pewność, że wymieniono wszystko co jest wymagane, a poszczególne części posiadają odpowiednią jakość.

Zawsze w komplecie! Wszystkie przedstawione argumenty przemawiają za zakupem i montażem kompletnych zestawów rozrządu pochodzących od renomowanego producenta. Warsztat montujący takie zestawy ma pewność, że w czasie pracy nie zabraknie potrzebnych części, a ich jakość pozwoli uniknąć ewentualnych roszczeń klientów związanych z poważnym uszkodzeniem silnika.

Jak zorganizować pracę serwisu samochodowego?



Nasz ekspert:
Andrzej Dziejma

Nawet najlepszy zespół wykwalifikowanych mechaników może pracować nierentownie. Kluczem do sukcesu jest organizacja pracy.

Według niezależnych badań warsztat samochodowy staje się rentowny dopiero po przekroczeniu 60% swojej potencjalnej produktywności. W uproszczeniu można powiedzieć, że przynosi dochód dopiero wtedy, gdy wykorzystuje ponad 60% swoich potencjalnych możliwości. Bardzo często na przeszkodzie stoi jedynie zła organizacja pracy. Oto jak w łatwy sposób można ją istotnie poprawić.

godzin „sprzedanych”, czyli tych, w których personel faktycznie zarabia, a także rzeczy bardziej zaawansowanych, takich jak sposoby koordynacji wieloosobowych zespołów. Stosowanie omawianych zagadnień to obecnie już konieczność, dla firm które chcą utrzymać swoją konkurencyjność.



Karta przyjęcia obejmuje opis usterek oraz opis stanu samochodu.

Im większy warsztat, tym więcej kłopotów – tak mawiają doświadczeni mechanicy. Faktycznie – nawet najlepszy zespół, perfekcyjne wykształcenie i najnowsze wyposażenie nie wystarczą jeśli załoga nie będzie ze sobą optymalnie współpracować.

Najnowocześniejsze warsztaty wyróżniają się nie tylko najwyższą jakością pracy, ale także jej wysoką efektywnością. Tego – jak wszystkiego – trzeba się nauczyć. Podczas szkolenia nasi eksperci uczą podstaw, choćby takich jak odróżnianie godzin obecności od



Po przyjęciu samochodu należy umieścić kartę w odpowiednim miejscu na tablicy.

OD TEGO ZALEŻY EFEKTYWNOŚĆ PRACY WARSZTATU

1. Komunikacja między biurem obsługi, a halą warsztatową
2. Optymalna struktura organizacyjna (kierownik, koordynator BOK (doradca serwisowy, recepcjonista), koordynator hali (mistrzowie, mechanicy).
3. Synchronizacja potrzeb doradcy serwisowego i mechanika.
4. Uwzględnienie profili osobowościowych do obsady stanowisk
5. Wykorzystanie tablicy planistycznej.
6. Przestrzeganie zasad cyklu obsługi klienta.



Tablica planistyczna odgrywa kluczową rolę w komunikacji między recepcją serwisu, a mechanikami.

TABLICA PLANISTYCZNA I JEJ PRAWIDŁOWE WYKORZYSTANIE

Mechanik	7:00 - 9:00	9:00 - 11:00	11:00 - 13:00	13:00 - 15:00	15:00 - 17:00	Kontrola jakości
Piotr Kowal						
Jan Łowalski						
Szymon Zduński						
Paweł Męciński						
Prace w toku						
Auto do wydania						

Tablica planistyczna z listą mechaników oraz z osi czasu.

Takie tablice znajdują się w naszej ofercie dla Eurowarsztatów. Można je zamawiać odpłatnie przez koordynatorów lub wymieniać na punkty z programu EuroClub. Na pierwszym planie podkładka z uchwytem na kluczyki, na którą przypięta jest karta przyjęcia samochodu (protokół przyjęcia samochodu oraz opis usterek).

SCHEMAT WYKORZYSTANIA TABLICY PLANISTYCZNEJ:

A.

Czas	08:00	09:00	10:00	11:00	12:00	13:00	14:00	15:00	16:00	17:00
Mechanik #1		1					5			
Mechanik #2		7			4			3		
Mechanik #3			8					10		
Diagnosta		6		2				7		

Mechanik #1	4h 15min
Mechanik #2	3h 45min
Mechanik #3	4h 55min
Diagnosta	3h 50min

Produktywność
53%

Praca jest rozdzielona nieefektywnie. W ciągu całego dnia mechanicy pracują po ok. 4-5 godzin. Produktywność wynosi zaledwie 53% potencjału.

B.

Czas	08:00	09:00	10:00	11:00	12:00	13:00	14:00	15:00	16:00	17:00
Mechanik #1		1		16			7		9	
Mechanik #2		6		13		14		18	12	
Mechanik #3			5		2		4		11	10
Diagnosta		17		3		15		8		19

Mechanik #1	6h 55min
Mechanik #2	7h
Mechanik #3	7h 45min
Diagnosta	5h 30min

Produktywność
84,3%

Wzorowy podział zajęć. Efektywność hali warsztatowej wzrosła do ponad 84%. W ciągu całego dnia mechanicy pracują od 6 do prawie 8 godzin.

OLEJ WZMOCNIONY TYTANEM

Połączyliśmy naszą innowacyjną technologię Fluid Strength Technology z wytrzymałością tytanu. Nowa, unikalna technologia **TITANIUM FST™** z metaloorganicznymi polimerami tytanu, zmienia fizyczne właściwości oleju Castrol EDGE w warunkach ekstremalnego ciśnienia.

Testy wykazały, że Castrol EDGE wzmocniony **TITANIUM FST™** podwaja trwałość filmu olejowego, zapobiegając jego zerwaniu i minimalizując tarcie oraz pozwalając maksymalizować osiągi silnika.

CIŚNIENIE W SILNIKACH WZROSŁO NIEMAL DWUKROTNIENIE ZWIĘKSZAJĄC OBCIĄŻENIA, JAKIM PODDAWANY JEST OLEJ



1

CASTROL EDGE WZMOCNIONY **TITANIUM FST™** PODWAJA TRWAŁOŚĆ FILMU OLEJOWEGO, ZAPOBIEGAJĄC JEGO ZERWANIU I ZMNIJSZAJĄC TARCIE



2

CASTROL EDGE WYTRZYMAŁOŚĆ DO MAKSYMALNYCH OSIĄGÓW



3

DOWÓD

REDUKUJE TARCIE AŻ DO 15%*

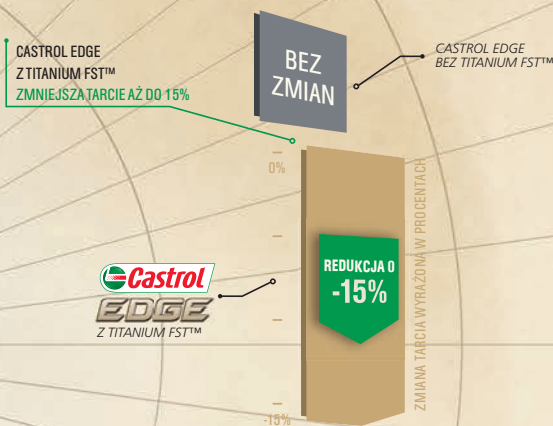

* Podczas testów Castrol EDGE z **TITANIUM FST™** obniżył aż do 15% tarcie w porównaniu do analogicznego oleju Castrol bez dodatku **TITANIUM FST™**.

DO 45% MOCNIEJSZY* NIŻ OLEJ KONKURENCJI

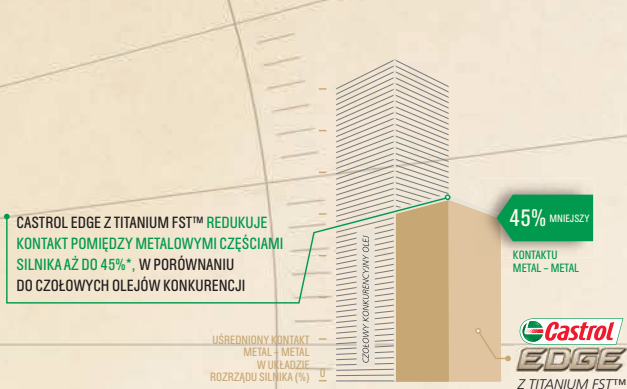

* W Teście Wytrzymałości Oleju (Fluid Strength Test) w warunkach zmiennych prędkości obrotowych silnika, Castrol EDGE z **TITANIUM FST™** ograniczył kontakt metal - metal aż do 45% w porównaniu do olejów konkurencji.

UTRZYMUJE SWOJE WŁAŚCIWOŚCI O CO NAJMNIEJ 140 GODZIN DŁUŻEJ*

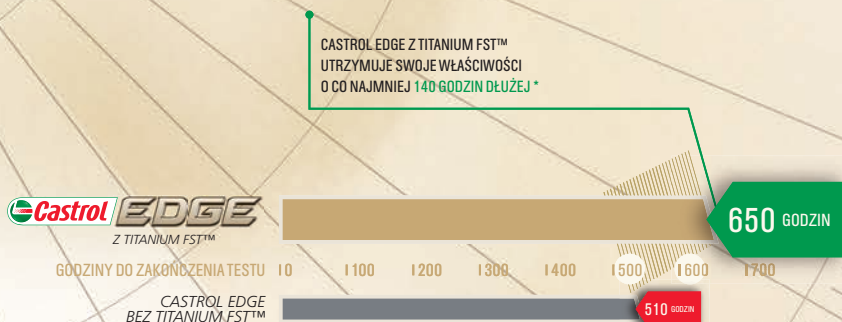

* W niezależnych testach zużycia silnika, oleje Castrol EDGE z **TITANIUM FST™** utrzymały swoje właściwości o ponad 140 godzin dłużej niż oleje Castrol bez **TITANIUM FST™**.



Skuteczny sposób na pozyskanie klientów

Bezpłatne przeglądy

Bezpłatne przeglądy samochodów to bardzo skuteczna forma promocji warsztatu.

Wiosną i latem 2014 r. EuroWarsztaty we współpracy z dystrybutorami regionalnymi z małopolski organizowały serię kampanii regionalnych pod hasłem „DBAMY O TWOJE BEZPIECZEŃSTWO”. Celem kampanii było zwiększenie bezpieczeństwa poprzez zachęcanie kierowców do wykonywania bezpłatnych przeglądów pojazdów. Działania zainteresowały wielu kierowców i wpłynęły na budowę pozytywnego wizerunku warsztatu oraz sieci EuroWarsztat. Wielu klientów po dokonaniu bezpłatnego kontroli wróciło do naszej sieci, aby kontynuować naprawę.

Idea akcji była bardzo prosta – na specjalnie przygotowanych stanowiskach namiotowych mechanicy EuroWarsztatów bezpłatnie kontrolowali samochody potencjalnych klientów. Przeglądy najczęściej były organizowane

w weekendy. Oczywiście ograniczeniem podczas takiej namiotowej akcji jest brak podnośnika kolumnowego. Oczywiście na rynku są dostępne mobilne podnośniki kolumnowe, ale



Przykładowa akcja namiotowa. Kluczem do sukcesu podczas jej trwania jest odpowiednie podejście do klienta. Ważne jest aby przegląd był uczciwy, a proponowane ceny usług – rzeczywiście atrakcyjne.

zdecydowana większość warsztatów nie ma ich na swoim wyposażeniu. W takiej sytuacji pozostaje skoncentrować się na innych kwestiach, takich jak kontrola stanu akumulatora (bardzo ważne przed zimą), kontrola płynów eksploatacyjnych, pomiar jakości płynu hamulcowego, kontrola amortyzatorów (za pomocą specjalnych czujników).

Nic nie stoi na przeszkodzie, aby przy okazji przeglądu kontrolować także stan oświetlenia, sprawdzać głębokość bieżnika oraz badać stan klimatyzacji. Tak naprawdę zakres badania zależy z jednej strony od wyposażenia, którym dysponuje warsztat, a z drugiej – od inwencji organizatorów akcji oraz od współpracy firm towarzyszących.

Zrób akcję namiotową z EuroWarszatem. Pomozemy Ci na każdym etapie!

1. Poszukiwanie miejsca



Należy znaleźć miejsce o dużym natężeniu ruchu, na którym jest jednocześnie odpowiedni parking. Najlepsze do tego celu są centra handlowe lub stacje benzynowe. Obsługa zazwyczaj udostępnia dane kontaktowe do osoby odpowiedzialnej za dzierżawę powierzchni.

2. Przygotowanie ulotek



Umowę na krótkoterminowy (np. jednodniowy) wynajem powierzchni należy podpisać z odpowiednim wyprzedzeniem, które umożliwi przygotowanie ulotek reklamowych. Ulotki należy rozprowadzać w bezpośredniej okolicy miejsca planowanej akcji namiotowej.

3. Przygotowanie stanowiska



Sieć EuroWarsztat oraz dystrybutor regionalny pomagają przygotować stanowisko, które będzie z daleka widoczne. EuroWarsztat pozyskuje także partnerów akcji, którzy mogą partycypować w kosztach lub uatrakcyjnić stoisko materiałami reklamowymi.

4. Zebranie danych Klientów



Najważniejsza sprawa: podczas przeglądu w ramach akcji każdemu klientowi wręczaj swoją wizytówkę lub ulotkę warsztatową (z rabatem na usługi) oraz pobieraj dane mailowe. To Twoje 5 minut, podczas których maksymalnie skutecznie reklamujesz swój warsztat.

Hengst

100zł = 10 pkt. w EUROCLUB
Każdy EuroWarsztat, który dokona zakupów produktów Hengst w okresie trwania promocji t.j. od 01.10.2014 do 31.12.2014 u Partnerów handlowych Groupauto Polska otrzyma za każde wydane 100 zł netto 10 pkt w programie lojalnościowym Euro Club.
Asortyment produktów Hengst obejmuje m.in. filtry oleju, paliwa, płynu chłodniczego jak również filtry kabinowe i powietrza. Hengst jest także producentem kompletnych modułów filtrujących, systemów odpowietrzenia skrzyń korbowych oraz pokryw zaworowych do najnowocześniejszych silników samochodowych.



Febi

Wyścig po nagrody

Każdy EuroWarsztat, który w terminie od 01.05.2014 do 30.06.2014 dokonał zakupu produktów firmy Febi u Dystrybutora Regionalnego Groupauto Polska wziął udział w konkursie „Wyścig po nagrody”. Dziesięć najlepszych EuroWarsztatów zostało zaproszonych na Profesjonalne Dwudniowe Szkolenie Techniczne, którego wieczorną atrakcją były wyścigi na gokartach. W gronie finalistów pierwsze 3 miejsca zostały premiowane wartościowymi nagrodami. Dodatkowo za każdy zakup Zestawu Wahaczy Febi 21502 EuroWarsztaty otrzymywały ogrodniczki.



DORWIEMY WAS WSZYSTKIE!



Sondy lambda NTK

Szkodliwe substancje zminimalizowane
jak za dotknięciem czarodziejskiej różdżki.
Spoko!

Skutecznie do celu
z sondami lambda NTK



Wstęp do sieci warsztatów, która działa na partnerskich warunkach

Bez cyrografu

Do nowatorskiej i dynamicznie rozwijającej się sieci EuroWarsztat zaprasza Zbigniew Lewandowski – jej koordynator krajowy.

– Sieć EuroWarsztat należy do potentata w branży dystrybucji części: Groupauto Polska. Zaczęłam od brutalnego pytania: ile wynosi miesięczne zobowiązanie dla warsztatu na zakup części w Waszych hurtowniach?

– EuroWarsztat jest siecią partnerską. Naszą ofertę kierujemy do warsztatów, które cenią sobie niezależność i nie zamierzają podpisywać cyrografu na lojalny, comiesięczny zakup części. Kluczem do sukcesu jest zjednoczenie autonomicznych podmiotów w ramach jednej dużej i silnej organizacji przy zachowaniu walorów wynikających z działania w obydwu formach struktur organizacyjnych. System się sprawdza, sieć istnieje w Polsce już 14 lat i liczy ok. 130 warsztatów

– Czy może Pan wymienić kilka cech, które wyróżniają sieć EuroWarsztat na tle innych sieci?

– Oprócz wspomnianych autonomicznych warunków współpracy, kładziemy duży nacisk na wsparcie techniczne. Stworzyliśmy bezpłatną infolinię dla mechaników. Jeśli któryś z nich ma problem z naprawianym autem, dzwoni, a nasi eksperci stają na głowie, żeby mu pomóc. I pomagają, ponieważ są

to doświadczeni fachowcy w różnych specjalnościach. Przywiązujemy także olbrzymią wagę do programu szkoleń – prowadzą je specjaliści z dziedziny motoryzacji. Wiedzę, którą przekazują, nie da się wyczerpać z podręczników. Bardzo dobrze funkcjonują także kanały wzajemnej wymiany informacji pomiędzy poszczególnymi warsztatami. Ponadto Eurogarage jest obecnie największą międzynarodową siecią niezależnych warsztatów samochodowych skupiającą w 20 krajach blisko 5000 serwisów.

– Skoro brakuje „kija”, musi być jakaś „marchewka”. Jak zachęcić



Zbigniew Lewandowski
Koordynator Krajowy sieci EuroWarsztat, organizowanej od 2000 r. przez Groupauto Polska.

ale także udział w dedykowanych promocjach i wsparcie marketingu lokalnego. Niezwykle korzystny jest także premiovany system punktowy – EuroClub. Jest on skierowany wyłącznie do warsztatów zrzeszonych w sieci EuroWarsztat. Lojalność wobec regionalnych dystrybutorów Groupauto Polska i obroty za asortyment Partnerów



Czcesz przystąpić do sieci EuroWarsztat?

Osoby zainteresowane bardziej szczegółowymi informacjami na temat sieci EuroWarsztat prosimy o bezpośredni kontakt z Koordynatorem Krajowym: tel: (022) 695-03-30, e-mail: eurowarsztat@eurowarsztat.pl

warsztaty członkowskie aby zaopatrzyły się w Groupauto Polska?

– Groupauto Polska od wielu lat utrzymuje się w pierwszej trójce dystrybutorów części pod względem rocznych obrotów. Gwarantujemy współpracującym z nami warsztatom nie tylko szeroką gamę części w atrakcyjnych cenach,

Programu są odzwierciedleniem punktów, które co kwartał kumulują się na indywidualnych kontach EuroWarsztatów. Można je wymienić m.in. na wyposażenie warsztatowe. Duży obrót generuje także większe rabaty. Robimy wszystko, aby naszym Klientom po prostu opłacało się u nas kupować

Sieć EuroWarsztat pomaga mechanikom w 4 głównych dziedzinach:

WIZUALIZACJA:

Bardzo ważnym elementem współpracy w ramach sieci EW jest komunikacja wizualna i rynkowa. Oznakowanie oraz kolorystyka EuroWarsztatu są zgodne ze standardami serwisów europejskich, określonymi przez podręcznik identyfikacji rynkowej. Jednolita wizualizacja sieci jest rozpoznawalna przez klientów w całej Europie oraz Brazylii i gwarantuje wysoki standard obsługi.

SZKOLENIA:

Europejski wizerunek nie wystarczy, jeżeli klient nie zostanie właściwie obsłużony, a warsztat nie wykaże się odpowiednim poziomem kompetencji. Dla pracowników EuroWarsztatów organizowane są szkolenia z obsługi klienta, a przede wszystkim szkolenia techniczne. Dodatkowy segment szkoleń, skierowany do kadry zarządzającej i właścicieli, ma na celu rozszerzyć wiedzę z zakresu prawa i ubezpieczeń oraz innych tematów istotnych dla funkcjonowania przedsiębiorstwa. O wysoki poziom merytoryczny szkoleń dbają specjaliści z branży motoryzacyjnej.

WSPARCIE TECHNICZNE:

Każdy mechanik, który należy do sieci EuroWarsztat ma dostęp do bezpłatnej infolinii – po drugiej stronie dyżurują eksperci, którzy pomagają rozwiązywać problemy diagnostyczne lub techniczne.

EuroWarsztaty mają specjalne rabaty na elementy wyposażenia warsztatowego oferowanego przez dystrybutorów Groupauto Polska. Aby podkreślić nacisk na ten aspekt, powstała specjalna strona internetowa www.uwagamechanicy.pl, gdzie na bieżąco prezentowane są wszystkie nowości z zakresu wyposażenia warsztatów.

MARKETING:

Wszyscy zdajemy sobie sprawę jak duże znaczenie ma odpowiednia „oprawa” sprzedaży towarów i usług, jak wiele zależy od działań, które pobudzają świadomość i lojalność klientów. Działając w pojedynkę, często brakuje czasu, pomysłów i środków na reklamę, promocję, czy choćby zorganizowanie gadżetów reklamowych dla klientów. Serwisy zrzeszone w sieci EuroWarsztat mają dostęp do opracowywanych przez Groupauto Polska strategii marketingowych. Centralizacja działań w tym zakresie pozwala, nie tylko zmniejszyć koszty danej akcji, ale dzięki wymianie doświadczeń z innymi krajami zwiększyć jej efektywność.

Program punktowy EuroClub jest narzędziem mającym na celu wynagradzać lojalność EuroWarsztatów wobec dystrybutorów regionalnych. Otrzymane punkty serwisy mogą wymienić między innymi na asortyment partnerów programu – naszych wybranych dostawców.



Opinie uczestników sieci Eurowarsztat

AUTO NAPRAWA MUDLAFF, CELBOWO-PUCK



Emilia Mudlaff:

Serwisy samochodowe zrzeszone w sieci Eurowarsztat, przez sprawnie działających koordynatorów, mają stały kontakt z wszystkimi serwisami w kraju, co pozwala na wymianę doświadczeń. Międzynarodowy wizerunek budzi zaufanie Klientów.

DAMIKO, LISZKI



Damian Hofman:

Przystąpienie do sieci EuroWarsztat wpływa na ciągły rozwój firmy. Dostęp do szkoleń daje możliwość nieustannego doksztalowania co przekłada się na wyższy poziom świadczonych usług. Prestiż daje także ogólnoeuropejski wizerunek sieci.

AUTO SŁAW, KLUCZBORK



Sławomir Przybył:

Infolinia techniczna, szkolenia, współpraca z innymi mechanikami z sieci EuroWarsztat – wszystko to wspiera nas podczas najtrudniejszych wyzwań. Dzięki infolinii potrafimy rozwiązać problemy, które innym sprawiają dużą trudność.

Hengst®

FILTER

Hengst®

FILTER

Erstausrüster-Qualität
Original Equipment Quality

E21

Oilfilter
Oil filter

Hengst®

FILTER

Erstausrüster-Qualität
Original Equipment Quality

H14W27

Oilfilter
Oil filter

H20WD
Oil Filter



Jakość,
na której zarobisz

Filtry oleju

Perfekcja, czystość i prostota: Filtry oleju Hengst skutecznie usuwają zanieczyszczenia z obiegu oleju, cechując się szczególną wytrzymałością, trwałością i łatwością obsługi.



Mnożenie punktów w czwartym kwartale. Szczegóły na str. 11.



Oto warsztaty, które w ostatnim czasie dołączyły do naszej sieci EUROWARSZTAT. W Polsce mamy już 130 serwisów. Na świecie – niemal 5 tysięcy!



DREŻEK S.C.

Tel. +48 (29) 772 11 57

Ul. Reymonta 46

07-430 Myszyniec

drezek@eurowarsztat.pl

GODZINY OTWARCIA

Pn-Pt: 8:00-18:00

So: 8:00-15:00



HISTORIA FIRMY

Firma istnieje od 1997 r. Początkowo świadczyła podstawowe usługi diagnostyczne i naprawcze dla samochodów osobowych. Wraz z przeprowadzką do nowej siedziby w 2010 r. została poważnie rozbudowana. Podstawowa stacja stała się Okręgową Stacją Kontroli Pojazdów. Zwiększył się zakres oraz liczba stanowisk serwisowych, wybudowano stanowisko diagnostyczne przelotowe.



ZAKRES USŁUG

Mechanika, diagnostyka, obsługa klimatyzacji, sprzedaż części, elektryka, tłumiki, pomoc drogowa, wypożyczalnia samochodów zastępczych, wulkanizacja, wulkanizacja TIR, stacja kontroli pojazdów.



SPECJALIZACJA

Wszystkie dostępne marki samochodów osobowych i dostawczych. Stacja wyposażona jest w jedną z najnowocześniejszych w Polsce linii służących do badania stanu technicznego pojazdów.

Największym atutem sieci Eurowarsztat jest infolinia techniczna, szkolenia pracowników oraz właścicieli, wizualizacja, marka, oraz program Euro Club



MOTO-CAR

(061) 296-05-19

ul. Gołszyńska 22

64-600 Oborniki

moto-car@eurowarsztat.pl

GODZINY OTWARCIA

Pn.-Pt.: 7:00-20:00

So.: 8:00-14:00



HISTORIA FIRMY

Właściciel MOTO-CAR p. Karol Okupniak postanowił spróbować swoich sił otwierając własny serwis i zatrudniając dwóch pracowników. Z czasem firma zaczęła się rozwijać, pozyskując coraz to większe grono klientów. W maju tego roku powstała nowa siedziba serwisu w Obornikach. Obiekt posiada 10 stanowisk naprawczych. Wyposażony jest w nowoczesne podnośniki oraz urządzenia diagnostyczne. Klienci mogą również dokonać przeglądu technicznego w działającej przy warsztacie Okręgowej Stacji Kontroli Pojazdów.



ZAKRES USŁUG

Moto Car to mechanika, obsługa układów hamulcowych i wydechowych, elektryka, obsługa klimatyzacji, wypożyczalnia aut zastępczych, stacja kontroli pojazdów, diagnostyka, myjnia i pomoc drogowa.



SPECJALIZACJA

Wszystkie dostępne marki samochodów osobowych i dostawczych.

Sieć Eurowarsztat dała firmie duże wsparcie co pozwoliło na jej dalszy rozwój. Cenimy sobie wartościowe szkolenia. Bardzo pomocna jest także infolinia techniczna Eurowarsztatu, która służy fachową radą i pomaga skrócić diagnostykę skomplikowanych napraw.

Reflektory – detal, ale bardzo ważny

Duża część kierowców, kupując samochód (niezależnie od tego, czy nowy, czy używany) nie zwraca większej uwagi na reflektory, a ściślej – na technologię, w której są wykonane. To błąd, bo światła ksenonowe czy LED są o wiele skuteczniejsze i trwalsze, a ich zasięg znacznie dłuższy niż wyposażonych w żarówki halogenowe.

Niezadowolony z zasięgu światła może wywołać chęć poprawy tego stanu rzeczy. Popularne są na przykład wkłady z jarznikami ksenonowymi, wstawiane w miejsce żarówek H4 czy H7. To bardzo niebezpieczne, gdyż lampa ksenonowa zamontowana w miejscu żarówki H4 oślepi innych użytkowników drogi i – ze względu na znacznie wyższą temperaturę – niszczy reflektor. Łuk w palniku ksenonowym jest w zupełnie innym miejscu niż skrętka żarówki, a zatem rozsył światła z takiego reflektora będzie nieprawidłowy – mimo że przed samym pojazdem światła jest o wiele więcej, to przeszkody zauważa się zdecydowanie później. Wynika to z faktu, iż duża ilość światła blisko pojazdu powoduje zwężenie źrenicy oka i słabiej widzimy na odległość.

By utrzymać daleki zasięg reflektorów nie trzeba sięgać po nielegalne środki – wystarczy systematycznie czyścić ich powierzchnie, a gdy z wiekiem pojawią się rysy i zmatowienia, warto poddać je regeneracji. Można także wykorzystać markowe żarówki o podwyższonych parametrach – takie jak na przykład OSRAM Night Breaker Unlimited. Zapewnią one aż do 110% więcej światła i do 40 m dłuższy zasięg reflektora, a wszystko przy zachowaniu tej samej mocy żarówki i w zgodzie z normami, co potwierdza homologacja.



Warto podkreślić, że niezgodne z przepisami jest także stosowanie żarówek o wyższej niż dopuszczalna mocy (powyżej 60/55 W przypadku najpopularniejszych żarówek H4 i 55 W dla żarówek H7). Żarówka o mocy np. 100/90 W nie tylko będzie oślepić innych kierowców, lecz także może doprowadzić do stopienia odbłyśnika i zmatowienia klosza.

Nie wolno również używać źródeł światła o temperaturze barwowej wyższej, niż określona przez normy ECE. Dla żarówek halogenowych jest to 4200 K, dla „ksenonów” – 5000 K. W przypadku tanich produktów taką barwę uzyskuje się przez nakładanie silnych filtrów, które mocno ograniczają ilość wytwarzanego światła, a to zagraża bezpieczeństwu. Dlatego warto sięgnąć po produkty markowe, które – tak jak żarówki Cool Blue Intense – poza najwyższą dopuszczalną temperaturą barwową zapewniają do 20% więcej światła. Filtry są też stosowane przez niektórych producentów lamp ksenonowych, a w przypadku lamp OSRAM XENARC Cool Blue Intense wyższą temperaturę barwową uzyskuje się tylko poprzez inny skład gazów.

Wybierając żarówki warto kupić takie, które spełnią najlepiej nasze oczekiwania – część kierowców preferuje produkty o wysokiej trwałości (dla nich idealne będą żarówki OSRAM Ultra Life), inni wolą większy zasięg (zapewnią go żarówki i jarzniki ksenonowe rodziny Night Breaker Unlimited).



Oto warsztaty, które w ostatnim czasie dołączyły do naszej sieci EUROWARSZTAT. W Polsce mamy już 130 serwisów. Na świecie – niemal 5 tysięcy!



BEST AUTO CENTRUM MOTORYZACJI

Tel. (022) 723 80 79

Ul. Rumuńska 31

05-816 Michałowice

bestacm@eurowarsztat.pl, www.bestacm.pl

GODZINY OTWARCIA

Pn-Pt: 8:00-16:00



HISTORIA FIRMY

Firma istnieje od 1998 roku. Od 2000 roku zajmujemy się również montażem samochodowych instalacji gazowych LPG. Jesienią 2008 poszerzyliśmy naszą ofertę o usługi wulkanizacyjne. W roku 2009 wygospodarowaliśmy część hali naprawczej na przechowalnię opon dla klientów indywidualnych oraz dla flot. W 2011 rozszerzyliśmy naszą ofertę o profesjonalną regenerację turbosprężarek. W 2013 r. przystąpiliśmy do sieci Eurowarsztat



ZAKRES USŁUG

Mechanika, remonty silników, regeneracja turbosprężarek, zawieszenie, hamulce, diagnostyka komputerowa, klimatyzacja, auto-części, elektryka, tłumiki, pomoc drogowa, auto zastępcze, blacharstwo, lakiernictwo, LPG-GAZ, myjnia, wulkanizacja.



SPECJALIZACJA

Wszystkie dostępne marki samochodów osobowych i dostawczych oraz maszyny przemysłowe.

„Poszukiwaliśmy partnera który umożliwił by nam pogłębianie naszej wiedzy technicznej jak i rozwoju firmy. Eurowarsztat daje taką możliwość przez cykliczne szkolenia dla mechaników jak i zarządu firmy. Jesteśmy na bieżąco z nowinkami na rynku motoryzacji.”

PRZYSTĄP DO PROGRAMU EUROCLUB I ODBIERAJ NAGRODY!

EuroClub to lojalnościowy program punktowy, skierowany wyłącznie do warsztatów zrzeszonych w sieci EuroWarsztat. Lojalność wobec regionalnych dystrybutorów Grouppauto Polska oraz zakupy wybranych produktów są punktowane.



Program lojalnościowy



Partnerzy programu



KYB



BOSCH
Technologia bliżej nas

DAYCO



LIQUI MOLY

TEXTAR

SKF

PHILIPS

mintex

Hengst
FILTER

TRW

PARTNERZY PROGRAMU EUROCLUB. KUPUJĄC ICH PRODUKTY WYBIERASZ NAJWYŻSZĄ JAKOŚĆ I GROMADZISZ PUNKTY!

Punkty co kwartał kumulują się na indywidualnych kontaktach EuroWarsztatów. Można je wymieniać na wyposażenie warsztatowe, materiały pomocnicze lub inne gadżety promocyjne.

DIAGNOSKOPIY



WYWAŻARKI



PODNOŚNIKI



PROGRAM EUROCLUB WYŁĄCZNIE DLA UCZESTNIKÓW SIECI EUROWARSZTAT

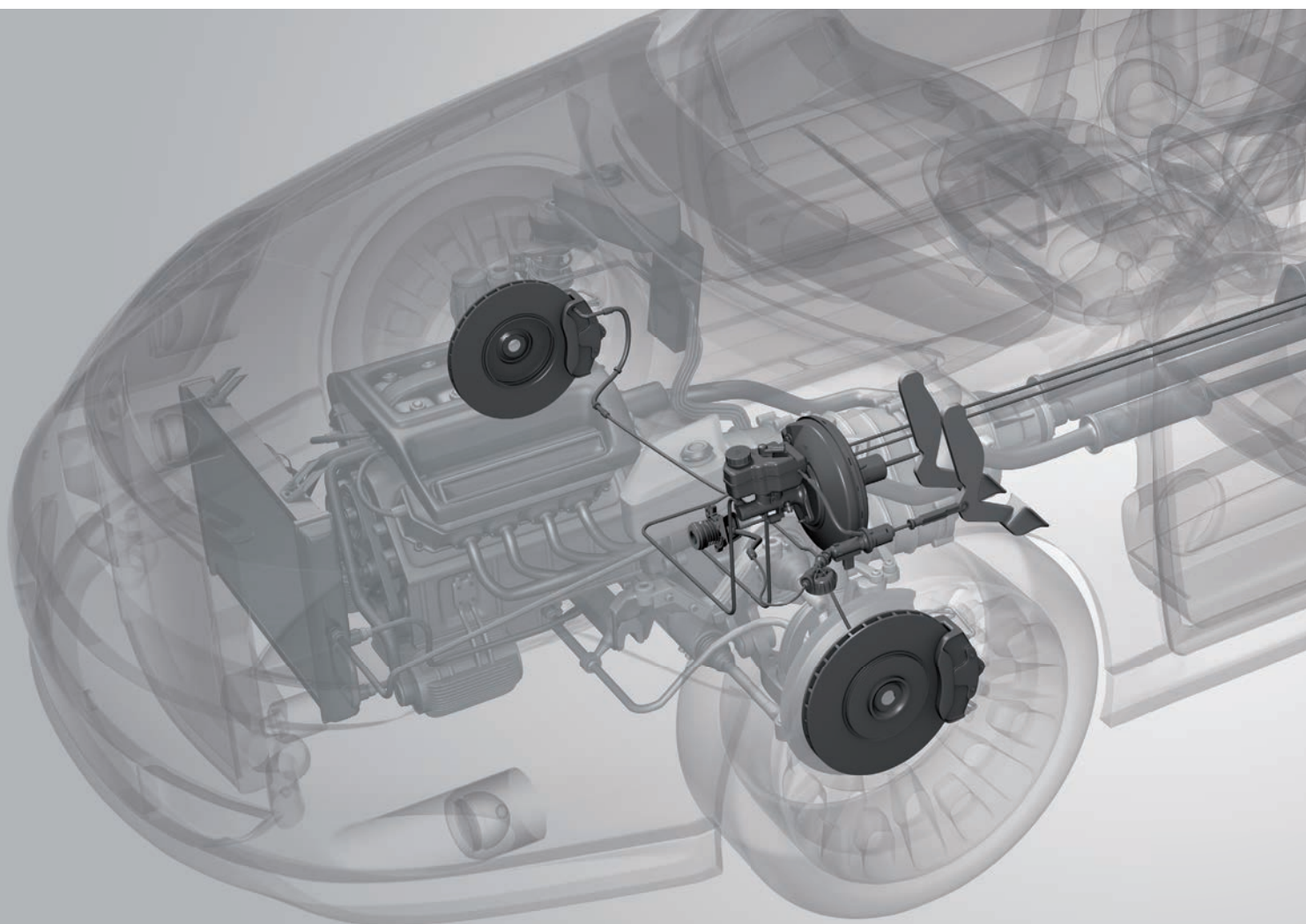

FTE automotive – Innovation drives

WIZJA ZNALEZIENIA ROZWIĄZANIA

HYDRAULICZNE UKŁADY HAMULCOWE I SPRZĘGŁOWE OD EKSPERTA

FTE automotive produkuje ponad 9.500 części do ponad 35.000 typów pojazdów. Skorzystaj także i Ty z jakości naszych wyrobów, które dorównują pod tym względem częściom oryginalnym. Działamy na rynku części pogwarancyjnych, gdzie w dziedzinie rozwoju jesteśmy partnerem zakładów z branży motoryzacyjnej – dla zadowolenia Twoich klientów.

www.fte.de



FTE automotive – lider globalnego rynku systemów hydraulicznego uruchamiania sprzęgieł



Oto warsztaty, które w ostatnim czasie dołączyły do naszej sieci EUROWARSZTAT. W Polsce mamy już 130 serwisów. Na świecie – niemal 5 tysięcy!



AUTO CENTRUM FURTAK

Tel. (0 55) 620 05 81

Krosno 3A

14-400 Pastęk

autocentrumfurtak@eurowarsztat.pl

GODZINY OTWARCIA

Pn-Pt: 9:00-17:00

So: 9:00-14:00



HISTORIA FIRMY

Auto Centrum Furtak Zbigniew to firma która powstała w 2013 roku, zlokalizowana jest w miejscowości Krosno przy trasie S7, koło Pastęka, zaledwie kilkanaście minut jazdy samochodem od Elbląga.



ZAKRES USŁUG

Zakład wyposażony jest w najnowocześniejszy sprzęt. Oferujemy szeroko rozumiane usługi związane z mechaniką pojazdową, diagnostykę, wulkanizację, geometrię układu jezdnego oraz kompleksową obsługę klimatyzacji. Prowadzimy również sprzedaż części zamiennych. Wykonujemy również przeglądy serwisowe gwarancyjne (bez utraty gwarancji) i pogwarancyjne. Profesjonalizm i jakość wykonywanych usług jest taki sam jak w ASO, za nieporównywalnie niższą cenę.



SPECJALIZACJA

Naprawiamy wszystkie marki pojazdów – auta osobowe i dostawcze.

Większy może więcej, dzięki przystąpieniu do sieci EuroWarsztat pozyskujemy nowych klientów, szkolimy pracowników, mamy dostęp do infolini technicznej w związku z czym jesteśmy bardziej konkurencyjni i lepsi od innych



AUTO-GRADECKI

Tel. (063) 249 76 28

ul. Leśna 4

62-590 Golina

gradecki@eurowarsztat.pl

GODZINY OTWARCIA

Pn.-Pt.: 7:00-17:00

So: 7:00-13:00



HISTORIA FIRMY

Firma Auto-Gradecki na rynku istnieje od 1998 r. Od roku 1999 nasz zakład był autoryzowaną stacją takich Dalerów Samochodowych jak Fiat, który posiadał ISO 9001 jak również Nissana, który w późniejszym czasie przekształcił się w dealera Toyoty (umowa współpracy do dzisiaj).



ZAKRES USŁUG

Świadczy usługi w zakresie napraw blacharsko-lakierniczych samochodów jak również przyjmowania i likwidacji szkód. Obsługujemy zarówno Firmy i osoby prywatne. Oferujemy kompleksowe naprawy powypadkowe wszystkich marek samochodowych, rozliczenia bezgotówkowe ze wszystkimi firmami ubezpieczeniowymi, załatwienie wszystkich formalności, krótkie terminy napraw, samochody zastępcze w ramach możliwości na czas napraw technologicznych,



SPECJALIZACJA

Dokonujemy napraw samochodów wszystkich marek. Szkolimy uczniów w zawodach blacharz, lakiernik samochodowy.

*Uczestniczymy w szkoleniach, które pogłębiają naszą wiedzę oraz wymieniamy się doświadczeniami dążąc do doskonałości. Usługi blacharsko-lakiernicze wykonujemy z dużą fachowością. 90% pojazdów sprawdzanych jest na stacji **AUTO CENTRUM FURTAK** przechodzą tak zwane badanie pokolizyjne.*



-  Centrala dystrybutora części ciężarowych
-  Centrala dystrybutora części osobowych
-  Filie – części ciężarowe
-  Filie – części osobowe

 **AUTO-PARTNER**

ul. Subisława 50
80-354 Gdańsk
tel. 58 557 86 80
biuro@autopartner.pl
www.autopartner.pl
Koordynator EW:
Krzysztof Pajak
tel. 603 451 010
krzysztof.pajak@autopartner.pl

 **AUTO-ZATOKA**

ul. Międzyzłeska 6B
50-514 Wrocław
tel. 71 78 797 12/13
info@auto-zatoka.pl
www.auto-zatoka.pl
Koordynator EW:
Grzegorz Ginter
tel. 609-431-852
grzegorz@auto-zatoka.pl

 **AUTORAK**

ul. Ciszyca 94
27-660 Koprzywnica
tel. 15 847 62 76
biuro@dieselland.com.pl
www.dieselland.com.pl
Koordynator EW:
Artur Dzierzkowski
tel. 608 404 125
artur@dieselland.com.pl

 **BHMD**

ul. Arkuszowa 10
01-934 Warszawa
tel. 22 864 04 64
info@bhmd.pl
www.bhmd.pl
Koordynator EW:
Łukasz Kramek
tel. 664 490 950
lukasz.kramek@bhmd.pl

 **EDPOL**

ul. Pułaskiego 76/80
42-226 Częstochowa
tel. 34 361 30 15
edpol@edpol.pl
www.edpol.pl
Koordynator EW:
Zbigniew Dudek
tel. 509 493 812
zbigniew.dudek@edpol.pl

 **INTER-PARTS**

ul. Jarzębinowa 4
11-034 Stawiguda
tel. 89 524-92-00
biuro@interparts.com.pl
www.interparts.com.pl
Koordynator EW:
Andrzej Bondar
tel. 664 428 945
andrzej@interparts.pl

 **MOTOROL**

ul. Bociana 19
31-231 Kraków
tel. 12 420 44 00
sprzedaz@motorol.pl
www.motorol.pl
Koordynator EW:
Jacek Sołtysik
tel. 693 833 901
jsoltysik@motorol.pl

 **RODON**

Karolewko 14 k/Leszna
64-115 Świąciechowa
tel. 65 534 92 10
rodon@rodon.pl
www.rodon.pl
Koordynator EW:
Karol Olejniczak
tel. 661 538 307
karol.olejniczak@rodon.pl

 **TOMALA**

ul. Kłodzka 10,
57-500 Bystrzyca Kłodzka
tel. 74 811 27 11
biuro@tomala.pl
www.tomala.pl
Koordynator EW:
Miłosz Murzyniak
tel. 791 765 055

 **OPOLTRANS**

ul. Norweska 13,
46-021 Brzeziny k/Opola
tel. 77 409 96 47
sekretariat@opoltrans.com.pl
www.opoltrans.com

 **GROUPAUTO**
Polska

Groupauto Polska
Al. Jerozolimskie 81, VI p.
02-001 Warszawa
tel. 22 695 - 03 - 30
biuro@groupautopolska.pl
euowarsztat@euowarsztat.pl